

**EISMO**

Anciennement EISELE DIFFUSION  
10, rue de l'Artisanat - CS70015  
68730 BLOTZHEIM  
Tel. 03 89 68 45 66  
Fax 03 89 68 89 72



Internet : [www.eismo.fr](http://www.eismo.fr)  
E-mail : [eismo@eismo.fr](mailto:eismo@eismo.fr)

## **MAGASIN DE CHARGEMENT** **Pour série ERGONOMIC auto**

### **SLE 300 / 350 / 600 / 1200**

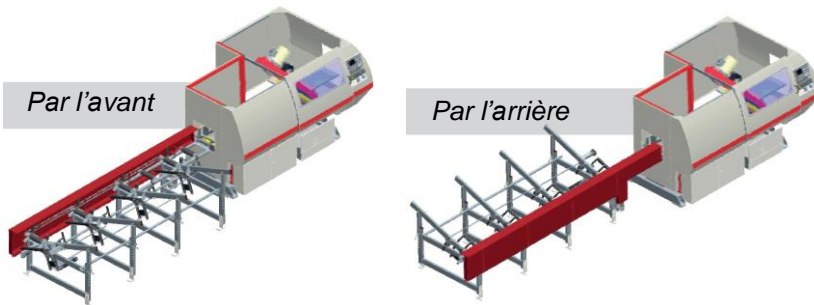

Compatible avec les scies à ruban :

ERGONOMIC 250 ACNC  
ERGONOMIC 250 DGA  
ERGONOMIC 250 GACNC  
ERGONOMIC 250 GANC



Le magasin de chargement SLE se compose d'une surface d'appui inclinée (de 941 à 1091 mm) pour le chargement automatique des barres dans une scie à ruban automatique de la série ERGONOMIC.



Version 02.2016

## MAGASIN DE CHARGEMENT Pour série ERGONOMIC auto

SLE

L'inclinaison peut être ajustée individuellement afin d'utiliser des barres rondes mais aussi des carrés. La barre est automatiquement séparée avec un dispositif de levage pneumatique et alignée dans l'axe des étaux de la machine. Puis la barre est transportée avec un convoyeur à rouleaux motorisé dans la scie à ruban.

Le magasin de chargement SLE dispose d'une unité de contrôle indépendant qui communique directement avec la machine.

La construction du magasin de chargement SLE permet de le personnaliser aux conditions ambiantes. Le magasin peut être flexible dans sa mise en place avec le chargement des barres soit à l'avant ou à l'arrière de l'axe des étaux de la machine (à définir à la commande).



Positionnement de la barre dans l'axe de l'étau



Chemin motorisé



Pupitre indépendant

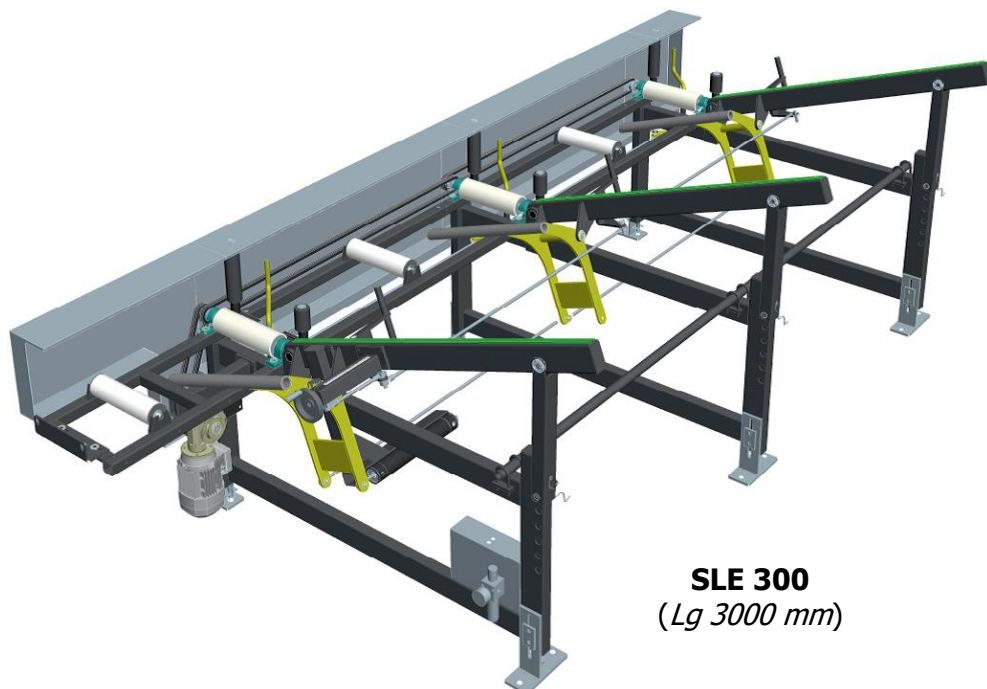

**SLE 300**  
(Lg 3000 mm)



Réglage à la largeur du profilé



Inclinaison réglable

Type	Longueur	Nbre de pieds	Longueur de barre maxi	Longueur de barre mini	Ø mini	Ø maxi	Charge maxi
SLE 300	3000 mm	3	3200 mm	2000 mm	20 mm	120 mm	30 Kg/m
SLE 350	3500 mm	4	3600 mm	2000 mm	20 mm	120 mm	30 Kg/m
SLE 600	6000 mm	5	6000 mm	2000 mm	20 mm	120 mm	30 Kg/m
SLE 1200	12000 mm	8	12000 mm	2000 mm	20 mm	120 mm	30 Kg/m